

A

B

C

D

E

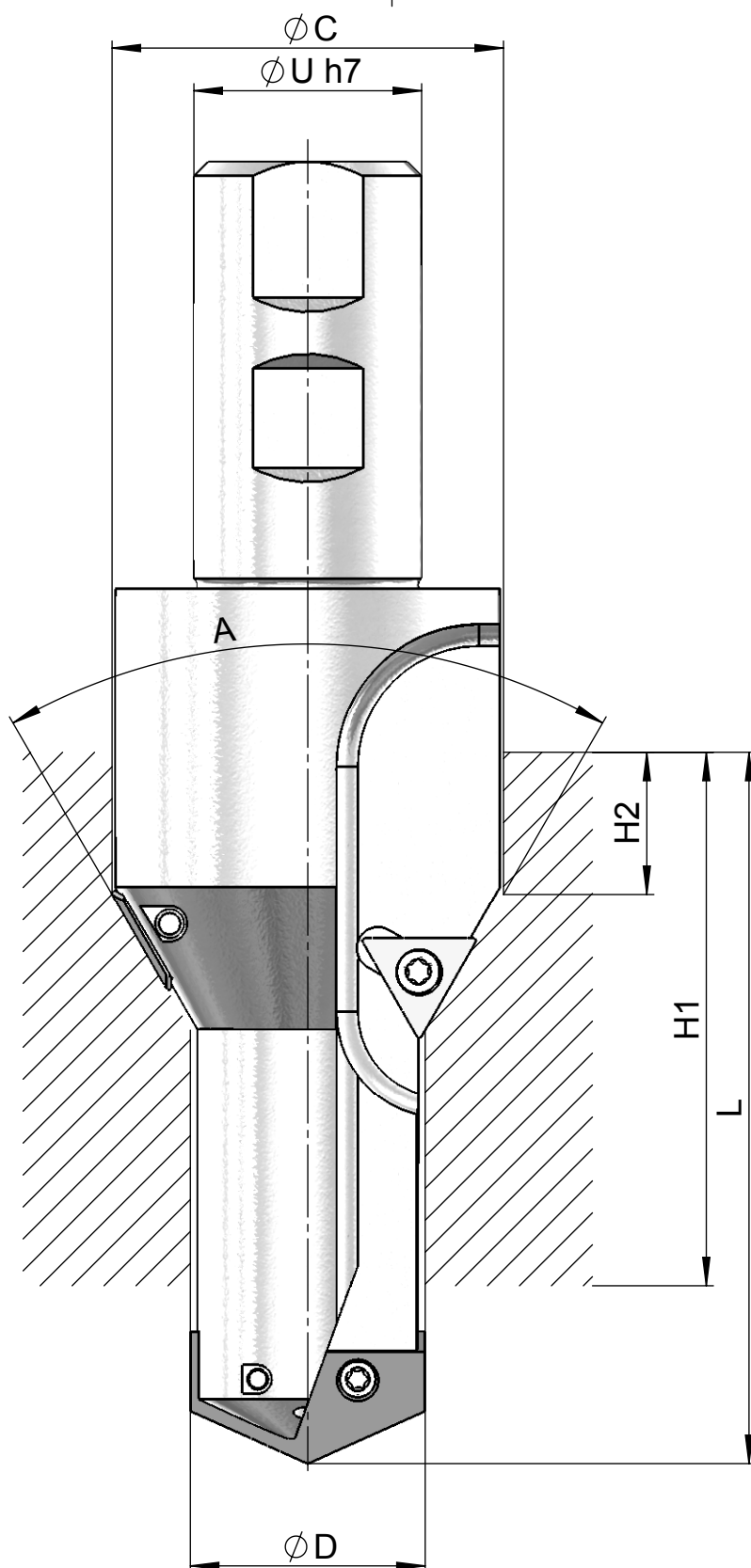

F

 ϕD

průměr vrtané díry

 ϕC

průměr zahloubení

A

vrcholový úhel zahloubení

H1

síla materiálu

H2

hloubka zahloubení

L

činná délka vrtání

 ϕU

upínací průměr